

ROSE

XTREME CE-331

ROSE Bikes GmbH
Schersweide 4, 46395 Bocholt, Germany
Made in Taiwan, www.rosebikes.de

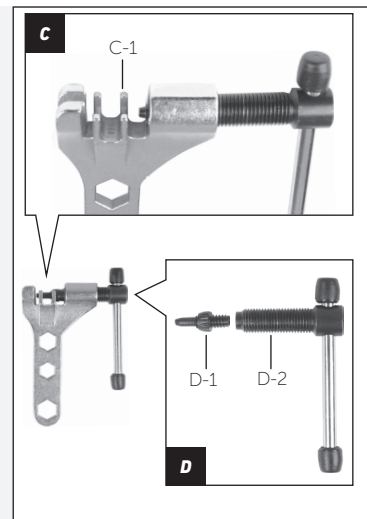
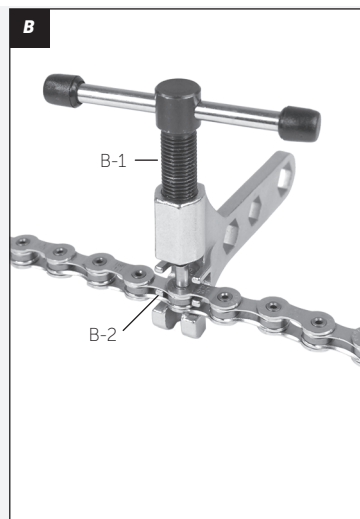
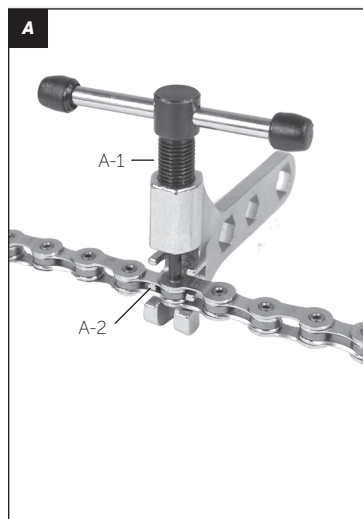

DE // **BEDIENUNGSANLEITUNG** CE-331 // BEST.-NR.: 49320200

EN // **OWNER'S MANUAL** CE-331 // PROD. CODE: 49320200

GEFAHR

Unfallgefahr durch falsch genietete Kette!

Falsch genietete Ketten können unter Belastung plötzlich reißen.

- Das Öffnen und Schließen einer Kette darf nur von Personen mit Erfahrung im Umgang mit Fahrradkomponenten durchgeführt werden.
- Die Angaben des Kettenherstellers müssen beachtet werden.
- Nachdem eine Kette vernietet wurde, darf die Kette nicht noch einmal an derselben Stelle geöffnet werden.
- Eine Kette darf nur zweimal geöffnet und wieder geschlossen werden. Der Abstand der nachträglich angebrachten Kettennietstifte muss so groß wie möglich sein.
- Ketten mit Kettenschloss dürfen nicht mit einem Kettennietstift verschlossen werden. Es muss ein zur Kette passendes Kettenschloss angebracht werden.
- Zu lange oder zu kurze Ketten können die Funktion des Antriebs maßgeblich beeinflussen.
- Im Zweifelsfall muss die Hilfe eines Zweiradmechatronikers in Anspruch genommen werden.

DANGER

Risk of accident due to an incorrectly fitted chain!

Incorrectly assembled chains may suddenly break under load.

- A chain may only be removed and fitted by people with experience in bicycle maintenance works.
- Please follow the chain manufacturer's instructions.
- Once a chain has been riveted, you should not break the same link repeatedly.
- A chain must not be opened and re-joined more than two times. The distance between the subsequently installed chain pins should be as large as possible.
- Do not use a chain pin to join chains with a master link. You must fit an appropriate connector link to these chains instead.
- A chain that is too long or too short may have a significant influence on the functioning of the drivetrain.
- In case of any questions or if in doubt, seek the assistance of a qualified bicycle mechanic.

Allgemeines

Diese Bedienungsanleitung muss vor der ersten Verwendung deines Kettennietdrückers gelesen und verstanden worden sein. Bewahre diese Bedienungsanleitung für späteres Nachschlagen auf. Verkaufte oder verschenkte du deinen Kettennietdrucker, muss diese Bedienungsanleitung dem Kettennietdrucker beigelegt werden.

Mit dem CE-331 Kettennietdrucker dürfen keine Campagnolo-Ketten vernietet werden! Passend für 7- bis 11-fach Ketten.

Hinweis: Mit Hilfe einer Kettenverschleißlehre kann geprüft werden, ob sich die Kette innerhalb der Verschleißtoleranz befindet.

A Entfernen eines Kettennietstifts

1. Kette in die vordere Führungsschiene (A-2) des Kettennietdrückers einlegen.
Die Kette darf nicht zwischen den Führungsschienen oder in die hintere Führungsschiene (C-1) eingelegt werden!
2. Spindel (A-1) drehen und Kettennietstift vollständig herausdrücken.

B Anbringen eines Kettennietstifts

1. Offene Kettenenden zusammenstecken und mit dem Kettennietstift fixieren.
2. Kette in die vordere Führungsschiene (B-2) des Kettennietdrückers einlegen.
Die Kette darf nicht zwischen den Führungsschienen oder in die hintere Führungsschiene (C-1) eingelegt werden!
3. Spindel (B-1) drehen und Kettennietstift einpressen.

C Lösen eines steifen Kettenglieds

1. Steifes Kettenglied in die hintere Führungsschiene (C-1) des Kettennietdrückers einlegen.
2. Spindel (A-1) drehen, bis der Nietstift den Kettennietstift berührt.
3. Spindel etwa 1/8 Umdrehung drehen um den Kettennietstift zu lösen.

D Austauschen des Nietstifts

Bei Verschleiß des Nietstifts kann dieser durch den im Lieferumfang enthaltenen Ersatznietstift getauscht werden. Ersatznietstifte sind zusätzlich unter der Best.-Nr. 493205 erhältlich.

1. Spindel (D-2) vollständig aus dem Kettennietdrucker herausdrehen.
2. Nietstift (D-1) aus der Spindel herausdrehen.
3. Ersatznietstift in die Spindel hineindrehen.

Wartung und Pflege

Regelmäßige Wartung und Pflege sorgen für eine lange und zuverlässige Haltbarkeit sowie eine uneingeschränkte Funktion. ROSE Bikes empfiehlt folgende Tätigkeiten:

- Der Kettennietdrucker sollte sorgsam behandelt und so aufbewahrt werden, dass Korrosion erschwert wird und Beschädigungen ausgeschlossen werden können. Die einwandfreie Funktion des Kettennietdrückers hängt maßgeblich von dessen Zustand ab.
- Kettennietdrucker regelmäßig reinigen und Metallteile zum Korrosionsschutz mit einem Universalöl einölen.

General information

Please read this manual carefully before using your chain tool for the first time and make sure you understand everything. Keep this manual for future reference. If you sell or give away your chain tool, please also include the owner's manual.

The CE-331 chain tool is not designed to install Campagnolo chains! Suitable for 7- to 11-speed chains.

NOTE: A chain wear indicator allows you to check if the chain is still within allowable wear tolerance or if it needs to be replaced.

A How to remove a chain pin

1. Place the chain on the outer slot (A-2) of the chain tool.
Do not place the chain between the slots or on the inner slot (C-1)!
2. Turn the handle (A-1) and push the chain pin all the way out.

B How to insert a chain pin

1. Take the open ends of the chain and join them with a chain pin.
2. Place the chain on the outer slot (B-2) of the chain tool.
Do not place the chain between the slots or on the inner slot (C-1)!
3. Turn the handle (B-1) and push the pin into the chain.

C How to loosen a stiff chain link

1. Place the stiff chain link on the inner slot (C-1) of the chain tool.
2. Turn the handle (A-1) until the tool's pin connects with the chain pin.
3. Turn the handle about 1/8 turn to loosen the chain link.

D How to replace a chain pin

If the chain pin is worn you can replace it with the included replacement pin. For additional replacement pins see product code: 493205.

1. Completely remove the extractor bolt (D-2) from the chain tool.
2. Undo the chain pin (D-1) from the bolt.
3. Fit the spare chain pin on the bolt.

Maintenance and Care

Regular care and maintenance ensure high durability and reliability, as well as unlimited functionality. ROSE Bikes recommends carrying out the following tasks:

- Handle the chain tool with care and make sure to protect it from damages and corrosion during storage. A proper functioning of the chain tool largely depends on its condition.
- Regularly clean the chain tool and grease the metal parts with universal oil to prevent corrosion.

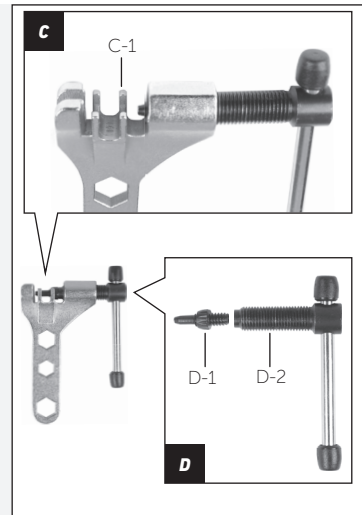
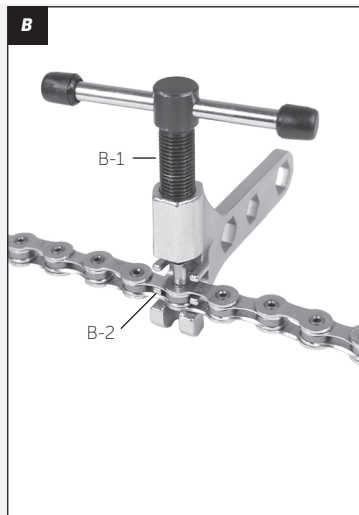
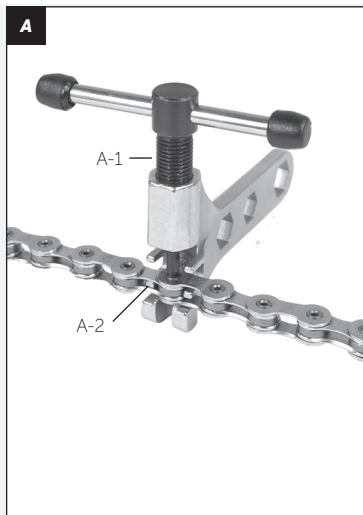

DANGER

Risque d'accident dû à la chaîne mal rivetée!

Une chaîne qui est mal rivetée et soumise à une charge, peut casser tout d'un coup.

- Seul les personnes qui se connaissent bien en composants de vélo sont autorisées à ouvrir et à fermer une chaîne de vélo.
- Il faut respecter les indications du fabricant de la chaîne.
- Une fois qu'une chaîne a été ouverte et rivetée, il ne faut pas la rouvrir plus tard au même endroit.
- Il ne faut ouvrir ou fermer la chaîne pas plus que deux fois. Si on répare la chaîne pour la deuxième fois, il faut remplacer dans l'idéal l'élément opposé à l'élément réparé antérieurement.
- Les chaînes avec un maillon attache-rapide ne doivent pas être fermées avec un rivet de chaîne. Il faut mettre en place un maillon qui est compatible avec la chaîne.
- Si la chaîne est trop longue ou trop courte, elle peut restreindre largement le fonctionnement de la transmission du vélo.
- En cas de doute, il faut recourir à un mécanicien deux-roues.

GEVAAR

Gevaar op ongevallen door foutief geponste ketting!

Verkeerd geponste kettingen kunnen plotseling knappen als ze onder spanning staan.

- Uitsluitend personen die ervaring hebben met fietsonderdelen mogen een ketting openen en sluiten.
- De aanwijzingen van de fabrikant van de ketting dienen te worden opgevolgd.
- Een ketting die is geponst mag niet op dezelfde plaats nogmaals worden geopend.
- Een ketting mag maximaal 2 keer geopend en weer gesloten worden. De afstand tussen de nieuwe schakels dient zo groot mogelijk te zijn.
- Kettingen met sluitschakel mogen niet met een kettingspon worden gesloten. Er dient een bij de ketting passende sluitschakel te worden aangebracht.
- Te lange of te korte kettingen kunnen de functionaliteit van de aandrijving aanzienlijk beïnvloeden.
- Bij twijfel dient een rijwielhersteller te worden geraadpleegd.

Informations générales

Veillez lire attentivement ce manuel d'instructions avant d'utiliser votre dérive-chaîne pour la première fois et assurez-vous de tout comprendre. Conservez ce manuel d'instructions pour une prochaine utilisation.

Si vous vendez ou donnez votre dérive chaîne, n'oubliez pas de joindre le présent manuel d'instructions.

Il ne faut pas manipuler de chaîne Campagnolo avec le dérive-chaîne CE-331. Compatible avec les chaînes de 7 à 11 vitesses.

Note: Vérifiez l'usure de la chaîne avec un indicateur d'usure de chaîne pour vous rassurer que l'usure ne dépasse pas le seuil de tolérance.

A Retirer le rivet de chaîne

1. Mettez la chaîne dans la glissière avant (A-2) du dérive-chaîne.
Il ne faut pas coincer la chaîne entre les glissières de guidage ou la mettre sur la glissière arrière (C-1).
2. Tournez le mandrin (A-1) et chassez le rivet de chaîne.

B Mettre le rivet de chaîne en place

1. Posez un bout de la chaîne dans l'autre et attachez-les avec le rivet de chaîne.
2. Mettez la chaîne dans la glissière avant (B-2) du dérive-chaîne.
Il ne faut pas coincer la chaîne entre les glissières de guidage ou la mettre sur la glissière arrière (C-1).
3. Tournez le mandrin (B-1) et enfoncez alors le rivet dans la chaîne.

C Desserrer un maillon de chaîne coincé

1. Mettez le maillon de chaîne coincé dans la glissière arrière (C-1) du dérive-chaîne.
2. Tournez le mandrin (A-1) jusqu'à ce que la goupille touche le rivet de chaîne.
3. Tournez le mandrin d'env. 1/8 tour dans le but de desserrer le rivet de chaîne.

D Remplacer la goupille

La goupille usée peut être remplacée par la goupille de rechange qui est livrée avec le dérive chaîne. D'autres goupilles de rechange peuvent être achetées à part (v. art. 493205).

1. Retirez complètement le mandrin (D-2) du dérive chaîne.
2. Retirez la goupille (D-1) du mandrin.
3. Tournez la goupille de rechange dans le mandrin.

Entretien et soin

L'entretien et la maintenance réguliers assurent une résistance fiable et une fonctionnalité impeccable. ROSE Bikes conseille de faire les tâches ci-dessous:

- Utilisez et rangez soigneusement le dérive chaîne de manière que tout endommagement puisse être exclu et la corrosion empêchée au mieux. Le fonctionnement impeccable du dérive chaîne dépend largement de son état.
- Nettoyez régulièrement le dérive chaîne et huilez les pièces en métal avec une huile universelle pour les protéger de la corrosion.

Algemeen

Deze handleiding moet voor het eerste gebruik van de kettingspon gelezen en begrepen worden. Bewaar deze handleiding om later nog het een en ander na te kunnen lezen. Indien je de kettingspon verkoopt of weggeeft, dient deze handleiding te worden meegeleverd.

Met de CE-331 kettingspon mogen geen Campagnolo kettingen geponst worden! Geschikt voor 7- t/m 11-speed kettingen.

LET OP: Met behulp van een kettingslijtagemeter kan worden gecontroleerd of de ketting zich nog binnen de tolerantiegrenzen van de slijtage bevindt.

A Het verwijderen van een kettingstift

1. Plaats de ketting in de voorste geleidingsrail (A-2) van de kettingspon.
De ketting mag niet tussen de geleidingsrails of in de achterste geleidingsrail (C-1) geplaatst worden.
2. Draai aan de greep (A-1) en druk de kettingstift volledig uit de ketting.

B Het plaatsen van een kettingstift

1. Steek de open kettingeinden in elkaar en fixeer deze met de kettingstift.
2. Plaats de ketting in de voorste geleidingsrail (B-2) van de kettingspon.
De ketting mag niet tussen de geleidingsrails of in de achterste geleidingsrail (C-1) geplaatst worden.
3. Draai aan de greep (B-1) en pers de kettingstift in de ketting.

C Het losmaken van een stijve kettingschakel

1. Plaats de kettingschakel in de voorste geleidingsrail (C-1) van de kettingspon.
2. Draai zolang aan de greep (A-1) totdat de stift de kettingstift aanraakt.
3. Draai de greep ca. een kwartslag om de kettingstift los te maken.

D Het vervangen van een kettingstift

Als de kettingstift is versleten, kan deze door de meegeleverde reservestift vervangen worden. Reserve stiften zijn verkrijgbaar onder bestelnr. 463205.

1. Draai de greep (D-2) volledig uit de kettingspon.
2. Draai de stift (D-1) uit de greep.
3. Draai de reservestift in de greep.

Onderhoud

Regelmatig onderhoud zorgt voor een lange en betrouwbare gebruiksduur en een onbeperkte werking. ROSE Bikes adviseert de volgende handelingen:

- Behandel de kettingspon met zorg en bewaar hem zo dat hij niet beschadigd raakt en roest.
- Het goed functioneren van de kettingspon hangt voor een groot deel af van de toestand van de kettingspon.
- Reinig de kettingspon regelmatig en smeer de metalen onderdelen om corrosie tegen te gaan.