

DE // BEDIENUNGSANLEITUNG GEPÄCKTRÄGER // BEST.-NR.: 1198834



GEFAHR

Unfallgefahr durch Fehlmontage oder falsche Handhabung des Gepäckträgers!

- Die Bedienungsanleitung des Rahmenherstellers muss bezüglich Kompatibilität geprüft werden.
- Der Gepäckträger ist ausschließlich zur Befestigung über dem Hinterrad bestimmt.
- Die maximale Tragfähigkeit dieses Gepäckträgers ist auf 26 kg beschränkt, da die ISO 11243:2016 bei einer zulässigen Tragfähigkeit von 27 kg oder mehr die Befestigung von Kindersitzen zulässt. Der Gepäckträger ist nicht für die Befestigung von Anhängern, Kindersitzen und folglich auch nicht für den Transport von Kindern zugelassen, weshalb die Tragfähigkeit auf 26 kg beschränkt werden muss. Der Gepäckträger hat die Prüfung entsprechend ISO 11243:2016 mit einer Prüflast von 40 kg erfolgreich bestanden, ist aber aus den genannten rechtlichen Gründen nur bis 26 kg Maximallast zugelassen.
- Der Gepäckträger darf nicht modifiziert oder verändert werden.
- Das maximale Systemgewicht des Fahrrads darf nicht überschritten werden.
- Das Fahrverhalten des Fahrrads, insbesondere das Lenk- und Bremsverhalten kann sich durch den beladenen Gepäckträger verändern.
- Weitere Ausstattung des Gepäckträgers muss nach Angaben des jeweiligen Herstellers angebracht werden.
- Gepäck muss so angebracht sein, dass die Sichtbarkeit des Rücklichts und der Reflektoren nicht beeinträchtigt wird.
- Gepäck muss gleichmäßig auf beiden Seiten des Gepäckträgers verteilt werden.
- Bei Unklarheiten oder Fragen muss ein ausgebildeter Zweiradmechaniker hinzugezogen werden.

Allgemeines / Sicherheit

Diese Bedienungsanleitung muss vor der ersten Verwendung deines Gepäckträgers gelesen und verstanden worden sein. Bewahre diese Bedienungsanleitung für späteres Nachschlagen auf. Verkauft oder verschenkst du deinen Gepäckträger, muss diese Bedienungsanleitung beigelegt werden.

Kompatibilität

Der Gepäckträger ist für Fahrräder mit 26" bis 28" Laufrädern geeignet.

Wenn der Fahrradrahmen über Befestigungsösen zur Aufnahme eines Gepäckträgers verfügt, muss der Gepäckträger an diesen Ösen montiert werden. Wird der Gepäckträger mit Hilfe von Befestigungsschellen am Fahrradrahmen montiert, muss vor der Montage die Bedienungsanleitung des Fahrradherstellers auf Einschränkungen bezüglich der Montage eines Gepäckträgers geprüft werden.

Montage vorbereiten

1. Bringe die Befestigungsstreben (1) am Vorderteil des Gepäckträgers an (siehe Abbildung A und B).
2. Ziehe die Schrauben zur Befestigung der Streben am Gepäckträger mit einem Drehmoment von 5 Nm an.

Montage des Gepäckträgers an den Ausfallenden

1. Bringe den Gepäckträger über dem Hinterrad des Fahrrads an.
2. Stecke die Befestigungsschrauben mit Unterlegscheibe durch die unteren Befestigungsösen des Gepäckträgers und drehe die Befestigungsschrauben in die Gewinde der Befestigungspunkte am Fahrradrahmen hinein.
3. Ziehe die Befestigungsschrauben mit einem Drehmoment von 6 Nm an.

Die Befestigungselemente zur Befestigung des Gepäckträgers am Fahrrad sind nicht im Lieferumfang enthalten.

Montage des Gepäckträgers an den Sitzstreben des Fahrradrahmens

1. Bringe die Befestigungsstreben (1) des Gepäckträgers an den Befestigungsgewinden der Sitzstreben an.
Zur Anpassung der Länge der Befestigungsstreben können die Befestigungsschrauben an der Montageplatte des Gepäckträgers gelöst und die Befestigungsstreben verschoben werden. Befestigungsschraube der Strebe am Gepäckträger anschließend mit einem Drehmoment von 5 Nm anziehen.
2. Stecke beide Befestigungsschrauben mit Unterlegscheiben durch die Bohrungen der Befestigungsstreben (1) und drehe die Schrauben in die Gewinde der Sitzstreben. Ziehe beide Befestigungsschrauben mit einem Drehmoment von 6 Nm an.

Die Befestigungselemente zur Befestigung des Gepäckträgers am Fahrrad sind nicht im Lieferumfang enthalten.

Prüfungen vor jeder Fahrt

- Prüfe den festen Sitz des Gepäckträgers.
- Stelle bei der Verwendung von Packtaschen sicher, dass diese nicht das Hinterrad oder das Schutzblech berühren. Simuliere Kurvenfahrten im Stand durch Neigen des Fahrrads.
- Es dürfen keine losen Teile wie Spanngurte etc. vom Gepäckträger herabhängen.
- Vorhandenes Gepäck muss sicher auf dem Gepäckträger befestigt sein.

Wartung / Pflege

Regelmäßige Wartung und Pflege sorgen für eine lange und zuverlässige Haltbarkeit sowie eine uneingeschränkte Funktion. ROSE Bikes empfiehlt folgende Tätigkeiten:

- Prüfe die Anzugsdrehmomente aller Befestigungsschrauben regelmäßig.
- Prüfe die Befestigungselemente (Spanngurte etc.) regelmäßig auf Funktion und Verschleiß und tausche die Befestigungselemente bei Bedarf.
- Prüfe und reinige den Gepäckträger regelmäßig.
- Bei Rissen, Verformungen oder Veränderungen der Oberfläche darf der Gepäckträger nicht mehr verwendet werden.

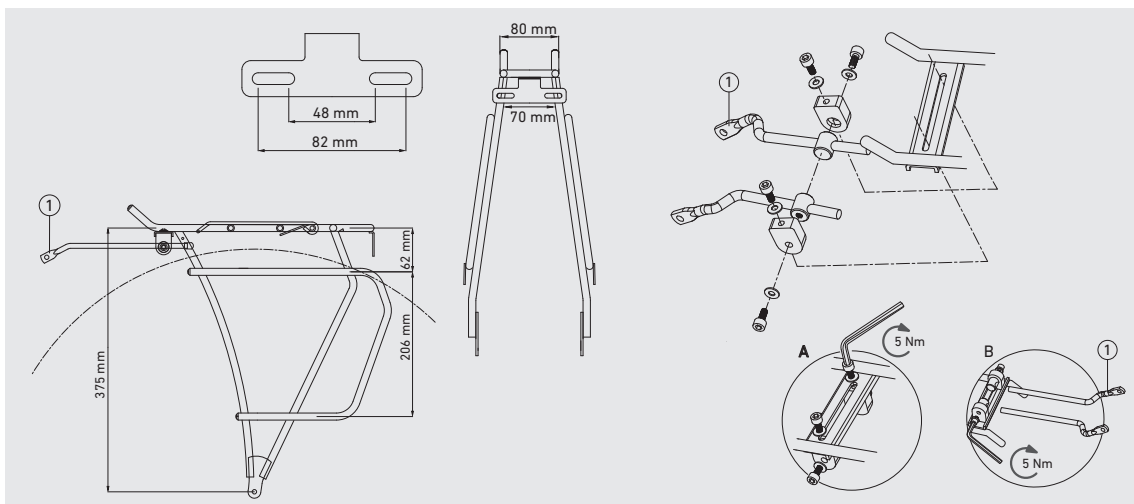

EN // OWNER'S MANUAL REAR RACK // PROD. CODE: 1198834

DANGER

Improper installation or handling of the rear rack may cause accidents!

- See the frame manufacturer's manual for information on compatibility.
- The pannier rack is exclusively designed for attachment above the rear wheel.
- The maximum load capacity of this pannier rack is limited to 26 kg, as all racks with a load capacity of 27 kg or more are approved for child seats in accordance with ISO 11243:2016. The pannier rack is not approved for the installation of bike trailers and child seats and can thus not be used to carry children, which is why the maximum load is limited to 26 kg. Even though the rack has successfully passed the ISO 11243:2016 test with a test load of 40 kg, it is only approved for a maximum load of 26 kg due to the reasons mentioned above.
- The pannier rack must not be modified or changed.
- Do not exceed the bike's maximum system weight.
- A loaded rack may change the steering and braking characteristics of your bike.
- Additional accessories for the rack must be attached according to the manufacturer's instructions.
- Luggage must be positioned in such a way that the visibility of the tail light and reflectors is not affected.
- Distribute weight evenly on both sides of the rack.
- In case of any questions or if in doubt, consult a qualified bicycle mechanic.

Pre-ride checks

- Check that the pannier rack fits tightly.
- When using pannier bags, make sure that they do not get in touch with the rear wheel or mudguard. Simulate cornering manoeuvres while standing by tilting the bike.
- Make sure there are no loose parts like tension straps etc. hanging down from the rack.
- Make sure to securely attach all panniers to the rack.

Maintenance / Care

Regular care and maintenance ensure high durability and reliability, as well as unlimited functionality. ROSE Bikes recommends carrying out the following tasks:

- Regularly check the tightening torque of all bolts.
- Regularly check all fastening elements (tension straps etc.) for proper functioning and wear and replace them, if need be.
- Regularly clean and check the pannier rack. If there are any cracks, deformations or changes to the surface, the rack must no longer be used.

General information / Safety

Please read this manual carefully before using the pannier rack for the first time and make sure you understand everything. Keep this manual for future reference. If you sell or give away your pannier rack, please also include the owner's manual.

Compatibility

The rear rack is designed for bikes with 26" to 28" wheels.

If your bike frame has mounting eyelets to attach a rear rack, bolt the rack to those eyelets. If the pannier rack attaches to the bike frame with clamps, please read the manual of the bike manufacturer in advance to check whether there are any restrictions regarding the installation of a rear bike rack.

Preparing the rack for installation

1. Attach the mounting struts (1) to the front part of the rack (see figure A and B).
2. Tighten the bolts to a torque of 5 Nm.

Installation on the rear dropouts

1. Position the rear rack above the rear wheel of your bike.
2. Pass the mounting bolts with washers through the lower eyelets of the rack and screw the bolts into the threaded eyelets on the bicycle frame.
3. Tighten the bolts to a torque of 6 Nm.

The fixing elements for attaching the rear rack to the bike are not included.

Installation on the seat stays

1. Attach the mounting struts (1) of the rack to the holes on the seat stays. To adjust the length of the arms, only loosely tighten the bolts on the mounting plate of the rack and slide the struts in position. Afterwards, tighten the strut bolt on the rack to a torque of 5 Nm.
2. Pass both mounting bolts with washers through the strut holes (1) and screw the bolts into the mounts on the seat stays. Tighten both bolts to a torque of 6 Nm.

The fixing elements for attaching the rear rack to the bike are not included.

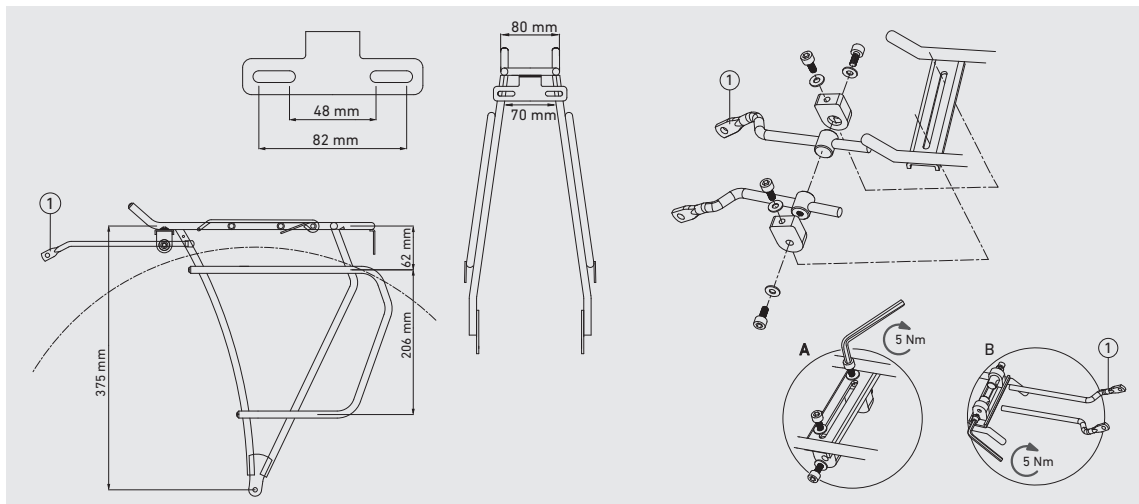

! DANGER

Risque d'accident dû au mauvais montage ou à la mauvaise utilisation du porte-bagages!

- Consultez le manuel d'instructions du constructeur du cadre pour avoir de plus amples informations sur la compatibilité.
- Le porte-bagages n'est destiné qu'au montage sur le triangle arrière du vélo.
- La charge utile maximale de ce porte-bagages est limitée à 26 kg car selon la norme ISO 11243:2016, il est permis de monter un siège enfant sur des porte-bagages avec une charge utile maximale de 27 kg. Ce porte-bagages n'est pas admis pour le montage de remorques, de sièges enfants et de ce fait non plus pour transporter des enfants dessus. C'est pour ça que la charge utile maximale est limitée à 26 kg. Le porte-bagages a passé le test conformément à la norme ISO 11243:2016 avec une charge de 40 kg mais pour des raisons légales mentionnées ci-dessus, il n'est admis que pour une charge utile maximale de 26 kg.
- Il ne faut pas modifier ou altérer le porte-bagages.
- Il ne faut pas dépasser le poids maximum du système du vélo.
- La charge du porte-bagages peut influencer le comportement, notamment la direction et le freinage du vélo.
- L'équipement complémentaire du porte-bagages doit être attaché conformément aux indications du fabricant concerné.
- Il faut installer les bagages de manière à ne pas restreindre la visibilité de l'éclairage arrière et des réflecteurs.
- Il faut répartir homogènement les bagages sur le porte-bagages.
- Si vous avez des doutes ou questions, veuillez recourir à un mécanicien deux-roues diplômé.

Informations générales / Sécurité

Il est nécessaire que l'utilisateur ait lu et compris ce manuel d'instructions avant d'utiliser le porte-bagages pour la première fois. Gardez ce manuel d'instructions dans le but de le consulter plus tard au besoin. Si vous vendez ou donnez votre porte-bagages, n'oubliez pas de joindre le présent manuel d'instructions.

Compatibilité

Le porte-bagages convient pour les vélos avec des roues de 26" à 28".

Si le cadre de vélo est pourvu d'œillets de fixation destinés au montage d'un porte-bagages, il faut monter le porte-bagages sur ces œillets précisément. Au cas où vous montiez le porte-bagages sur le vélo à l'aide de colliers de fixation, il est indispensable de consulter au préalable le manuel d'instructions du constructeur du vélo pour savoir s'il y a éventuellement des restrictions au sujet du montage d'un porte-bagages.

Préparations pour le montage

1. Installez les rails de fixation (1) sur l'avant du porte-bagages (voir fig. A et B).
2. Serrez les vis des rails du porte-bagages en respectant un couple de 5 Nm.

Montage du porte-bagages aux pattes de cadre

1. Installez le porte-bagages sur le triangle arrière du vélo.
2. Passez les vis de fixation dans les rondelles et ensuite dans les œillets de fixation en bas du porte-bagages. Vissez les vis de fixation dans les fixations filetées du cadre de vélo.
3. Serrez les vis de fixation en respectant un couple de 6 Nm.

Les éléments de fixation destinés à tenir le porte-bagages sur le vélo ne sont pas livrés avec le porte-bagages.

Montage du porte-bagages aux haubans du vélo

1. Montez les rails de fixation (1) du porte-bagages sur les fixations filetées des haubans. Avant d'adapter la longueur des rails de fixation, il faut desserrer les vis de fixation au niveau des plaques de montage du porte-bagages et ne déplacer les rails de fixation qu'ensuite. Puis, resserrez la vis de fixation du rail au couple de 5 Nm.
2. Passez les deux vis de fixation dans les rondelles et ensuite dans l'alésage des rails de fixation (1), puis vissez les vis de fixation dans les fixations filetées des haubans en respectant un couple de 6 Nm.

Les éléments de fixation destinés à tenir le porte-bagages sur le vélo ne sont pas livrés avec le porte-bagages.

Vérification avant chaque conduite

- Vérifiez l'installation sûre du porte-bagages.
- Si vous mettez des sacs dessus, rassurez-vous qu'elles ne touchent ni la roue ni le garde-boue. Inclinez le vélo de manière à imiter la conduite dans des virages.
- Veillez à ce qu'aucune pièce mobile comme des sangles tendues pende du porte-bagages.
- Les bagages sont à fixer et à sécuriser sur le porte-bagages.

Entretien et soin

Des soins et un entretien réguliers garantissent une durabilité et une fiabilité élevées. ROSE Bikes recommande d'effectuer les tâches ci-dessous:

- Vérifiez régulièrement le couple de toutes les vis de fixation.
- Vérifiez régulièrement le fonctionnement ainsi que l'usure des éléments de fixation (sangles tendues, etc.) et remplacez les éléments de fixation au besoin.
- Nettoyez et vérifiez régulièrement le porte-bagages.
- Au cas où vous aperceviez d'une fissure, d'une déformation ou d'un changement visible de la surface, il ne faut plus utiliser le porte-bagages.

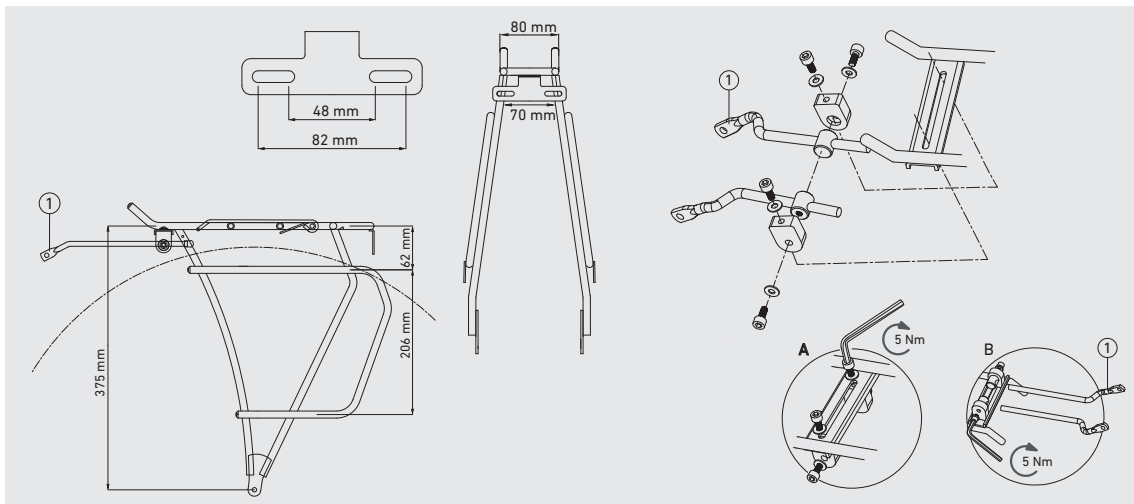

NL // HANDLEIDING BAGAGEDRAGER // BESTELNR.: 1198834



GEVAAR

Gevaar op een ongeluk door verkeerde montage of verkeerd gebruik van de bagagedrager!

- Controleer de handleiding van de fabrikant van het frame op informatie m.b.t. compatibiliteit.
- De bagagedrager is alleen geschikt voor bevestiging boven het achterwiel.
- De maximale draaglast van deze bagagedrager is begrensd op 26 kg, omdat de ISO 11243:2016 bij een draaglast van 27 kg of meer de montage van fietsstoeltjes toelaat. De bagagedrager is niet geschikt voor de bevestiging van fietskarren, fietsstoeltjes en ook niet toegelaten voor het transport van kinderen. De bagagedrager heeft tests conform ISO 11243:2016 met een draaglast tot 40 kg met succes doorstaan - is dus echter met max. 26 kg te belasten.
- Het is niet toegestaan de bagagedrager aan te passen of te modificeren.
- Het maximale systeemgewicht van de fiets mag niet overschreden worden.
- Het rijgedrag van de fiets, vooral tijdens het sturen of remmen, kan door een beladen bagagedrager beïnvloed worden.
- Raadpleeg bij het plaatsen van toebehoren op de bagagedrager de handleiding van de fabrikant van het desbetreffende onderdeel.
- Let er bij het plaatsen van bagage op dat de zichtbaarheid van achterlicht en reflectoren niet beïnvloed wordt.
- Bagage moet gelijkmatig over beide kanten van de bagagedrager verdeeld worden.
- Raadpleeg bij vragen of onduidelijkheden een opgeleide rijwielhersteller.

Controle voor elke rit

- Controleer of de bagagedrager goed vast zit.
- Controleer bij het gebruik van fietstassen of deze niet in aanraking komen met achterwiel en spatbord. Kantel de fiets om bochten te simuleren.
- Er mogen geen losse onderdelen zoals snelspanners etc. aan de bagagedrager hangen.
- Bagage moet veilig op de bagagedrager bevestigd zijn.

Onderhoud

Regelmatig onderhoud zorgt voor een lange en betrouwbare gebruiksduur en een onbeperkte werking. ROSE Bikes adviseert de volgende handelingen:

- Controleer regelmatig het aanhaalmoment van alle bevestigingsschroeven.
- Controleer regelmatig de werking en mate van slijtage van alle bevestigingselementen (snelspanners etc.) en vervang ze waar nodig.
- Reinig de bagagedrager regelmatig en controleer of deze in een goede toestand verkeert. Bij scheuren, vervormingen en veranderingen van het oppervlak mag de bagagedrager niet langer gebruikt worden.

Allgemeines / Sicherheit

Deze handleiding moet voor het eerste gebruik van de bagagedrager gelezen en begrepen worden. Bewaar deze handleiding goed om later nog e.e.a. na te kunnen lezen. Indien je de bagagedrager verkoopt of weggeeft, dient deze handleiding te worden meegeleverd.

Compatibiliteit

De bagagedrager is geschikt voor fietsen met wielen van 26" t/m 28".

Als het fietsframe over boorgaten voor de montage van een bagagedrager beschikt, moet de bagagedrager aan deze gaten gemonteerd worden. Als de bagagedrager met behulp van bevestigingsklemmen aan het frame wordt gemonteerd, controleer dan de handleiding van de fabrikant van de fiets op aandachtspunten m.b.t. de montage.

Montage voorbereiden

1. Plaats de bevestigingsrails (1) aan de voorkant van de bagagedrager (zie afb. A en B).
2. Draai de bevestigingsschroeven vast met 5 Nm.

Montage van de bagagedrager aan de uitvaleinden

1. Plaats de bagagedrager boven het achterwiel.
2. Steek de bevestigingsschroeven met onderlegging door de onderste bevestigingsgaten van de bagagedrager en draai ze in het frame.
3. Draai de bevestigingsschroeven vast met 6 Nm.

Bevestigingsmateriaal wordt niet meegeleverd.

Montage van de bagagedrager aan de staande achtervork

1. De rails (1) van de bagagedrager moeten aan de daarvoor bestemde boorgaten van de staande achtervork gemonteerd worden. Draai de bevestigingsschroeven aan de montageplaat van de bagagedrager los om de lengte van de rails aan te passen. Draai de bevestigingsschroeven vervolgens vast met 5 Nm.
2. Steek beide bevestigingsschroeven met onderlegging door de bevestigingsgaten van de rail (1) en draai ze met 6 Nm vast in de boorgaten van de staande achtervork. Bevestigingsmateriaal wordt niet meegeleverd.